

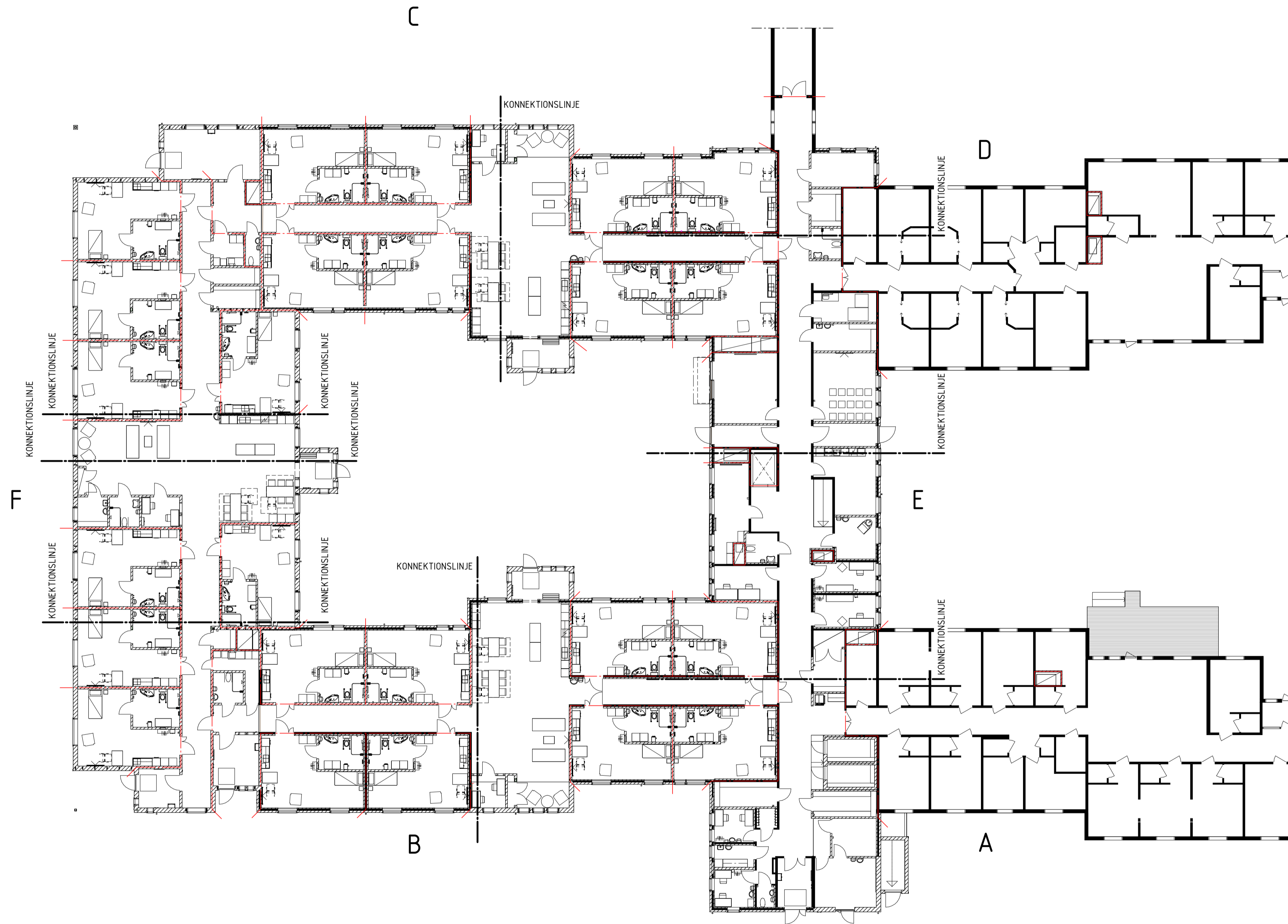

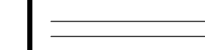

C:\Users\Andreas.Haggblom\Documents\A-V-01_TÄLLE_35-2_andreasHTSDVM.rvt

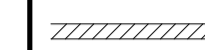
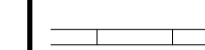

FÖRKLARING

MÅTT ANGES I MILLIMETER.

-  BEF. BYGGNADSDELAR
-  NYA BYGGNADSDELAR
-  ILAGNING EFTER RIVNING
-  BEF. DÖRR
-  NY DÖRR
-  BRANDCELLSGRÄNS, E160

HÄNVISNINGAR

SE HANDLINGSFÖRTECKNING FÖR KOMPLETTERANDE BESKRIVNINGAR, FÖRTECKNINGAR OCH RITNINGAR

A	Revidering enl. PM02	2026-03-02	AH
BET	ÄNDRINGEN AVSER	DATUM	SIGN

BYGGHANDLING

Ljusdals Kommun
TÄLLE 35:2 - LJUSDALS KOMMUN

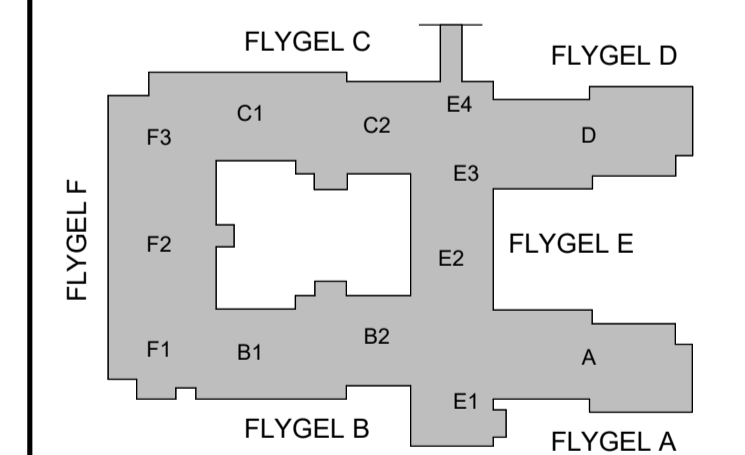

TE	TRONDBYGG HOLDING	tel. 070-588 83 43
A	SKOOG ARKITEKTER	tel. 026-62 40 30
K	SKOOG ARKITEKTER	tel. 026-62 40 30
V	MGA TEKNIK	tel. 072-241 69 65
VS	AFRY	tel. 072-206 74 22
EL	AFRY	tel. 010-505 83 76
BR	BRIAB	tel. 018-430 30 83

UPPDRAG NR	RITAD/KONSTR. AV	HANDL. ÄGGARE
	AH	AH
DATUM	ANSVÄRIG	
2026-01-26	JS	

KÄLLBACKA

PLAN 1, ÖVERSIKTSPLAN

SKALA	NUMMER	BET
A1 1:200	A-40-1-100	A
A3 1:400		

PLAN 1 - ÖVERSIKT

SKALA 1:200 (A3 1:400)

